

Cultivamos ciencia, sabiduría y amor |



**Juan D Castellanos**  
Fundación Universitaria

MANUAL DE  
IDENTIDAD VISUAL  
CORPORATIVA

[www.jdc.edu.co](http://www.jdc.edu.co)

 [universidadJDC](https://www.facebook.com/universidadJDC)

Cultivamos ciencia, sabiduría y amor |

# MANUAL DE IDENTIDAD VISUAL CORPORATIVA

## **NOTA PREVENTIVA**

Este manual de identidad visual corporativa es la única referencia válida sobre normas gráficas, con el fin de facilitar una correcta aplicación de los signos básicos de identidad de la Fundación Universitaria Juan de Castellanos.



# ÍNDICE

Pág.	
4	Misión y visión
5	Logo oficial
6	Valores
7	Morfología
8	Teoría del color
9	Sistemas de construcción
16	Gama cromática
17	Tipografía corporativa
18	Usos permitidos
24	Área de reserva del logo
25	Ampliación y reducción del logo
26	Aplicaciones del logo
31	Identificador dependencias y facultades
32	Uso del eslogan institucional
33	Uso del “VIGILADA MINEDUCACIÓN”
34	Recomendaciones generales



## MISIÓN

La Fundación Universitaria Juan de Castellanos es una institución católica de Educación Superior de la Arquidiócesis de Tunja, en constante dinamismo, que contribuye a la transformación social, mediante la formación de profesionales capaces de aportar soluciones a los desafíos del mundo, con sentido humano, buscando el bien común y cooperando en la construcción de la "Civilización del Amor".

## VISIÓN

En el año 2029, la Fundación Universitaria Juan de Castellanos será reconocida como una Institución Católica de Educación Superior, emergente, caracterizada por la innovación de sus procesos pedagógicos y curriculares, por su actividad investigativa e impacto en el contexto, por sus procesos de internacionalización y su transformación digital, apoyada en un talento humano de excelencia y en espacios y ambientes de aprendizaje apropiados, respaldada en graduados que responden a los retos de su tiempo, y anclada en los principios y valores institucionales.

# LOGO OFICIAL

Se modificaron las proporciones geométricas del logo, dando más posicionamiento al nombre de la fundación conservando las características del mismo.

En ningún caso se deberá alterar las proporciones de los elementos que lo conforman ni de la tipografía. Los colores no podrán ser modificados, así como tampoco está permitido integrar otro elemento gráfico en el interior del área corporativa definida.

ANTERIOR



Fundación Universitaria  
Juan **D** Castellanos

ACTUAL



Juan **D** Castellanos  
Fundación Universitaria

# VALORES

Proyección hacia el futuro  
Sector agrícola  
Calidez  
Sabiduría  
Intelectualidad  
Catolicismo  
Ciencia  
Crecimiento



# SIMBOLOGÍA

## **Llama:**

El fuego simboliza al Espíritu Santo y el dinamismo en la construcción del conocimiento.

## **Árbol:**

El árbol con sus siete hojas evoca el valor de la vida en su plenitud. En la heráldica significa estabilidad y amor en empresas valerosas.

## **Estrella:**

El funcionamiento antropológico se representa con una estrella de cinco puntas indicando las aspiraciones básicas del ser humano: amar-vivir, crecer, saber, tener y poder.



# MORFOLOGÍA

## **Círculo:**

Representa a Dios y el reto de ser perfectos. En la heráldica la forma oval indicaba la personalidad clerical de quien lo ostentaba.

## **Formas orgánicas:**

Representando la naturaleza y armonía que proviene de Dios, las hojas que apuntan hacia arriba refuerzan el concepto de crecimiento y proyección hacia el futuro.

## **Franja:**

El hilo amarillo simboliza a Cristo: sol que nace de lo alto.



# TEORÍA DEL COLOR

## **Amarillo:**

Significa luz, intelecto, fe y bondad. En el cristianismo, el amarillo fuerte simboliza divinidad; en la heráldica, el esmalte oro significa nobleza, esplendor, prosperidad, magnanimidad, constancia, riqueza, poder y luz. Los que lo portaban debían defender al Soberano con la obligación al servicio y protección de las Letras ante su Soberano y Patria.

## **Azul:**

Es asociado con el espíritu y el intelecto, significa verdad, transparencia, lealtad, fidelidad, constancia y castidad; también, es el color del cielo por lo que representa Inmensidad y eternidad. En el cristianismo, significa verdad; y en la heráldica, el esmalte azul representa el aire, y las cualidades de justicia, obediencia, lealtad, piedad y prudencia, con la obligación al servicio y protección de la agricultura ante su Soberano y Patria.

## **Verde:**

Es crecimiento, renovación, naturaleza en el cristianismo, es vida y en la heráldica el esmalte sinople simboliza la esperanza, la fe, amistad, servicio y respeto. Es símbolo de grandeza, elevación, asilo y salvaguardia.





# SISTEMA DE CONSTRUCCIÓN DEL LOGO

Para la construcción del isotopo, se creó una cuadrícula basada en la proporción aurea, a partir de la cual se dimensionaron todos los elementos que lo conforman con el fin de generar un diseño armónico.

Cuadrícula para la construcción del elemento hoja

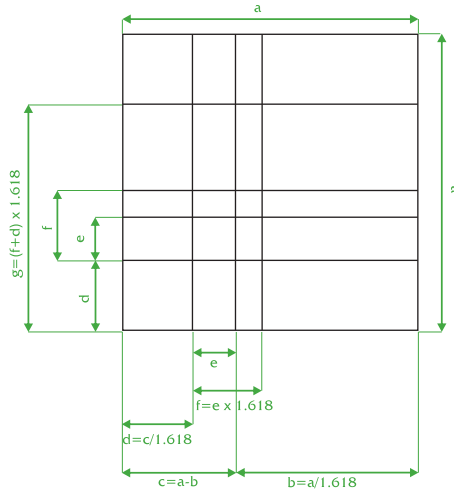

Cuadrícula para la construcción del isotopo

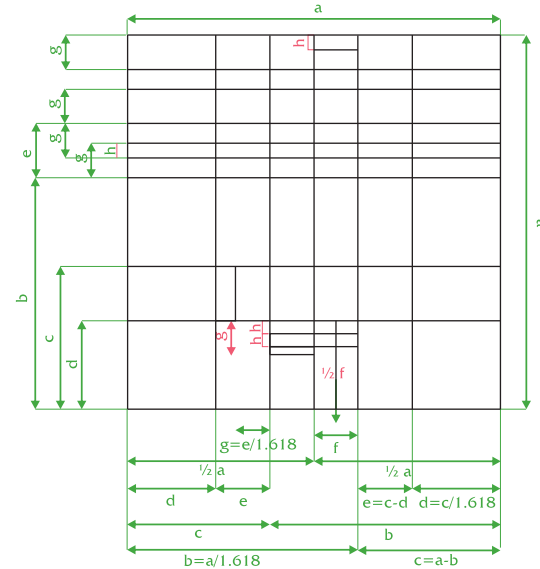

### Cuadrícula para la construcción del emblema

1

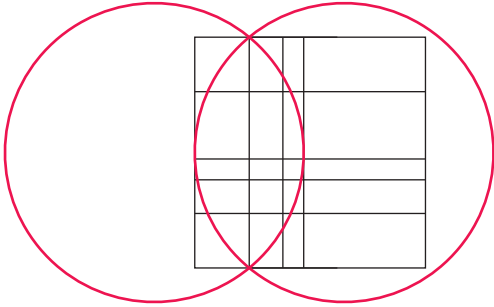

2

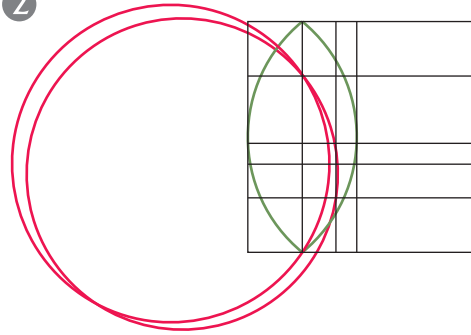

3

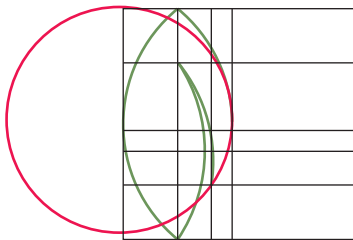

4

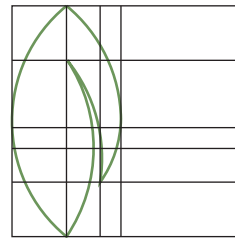

5



6

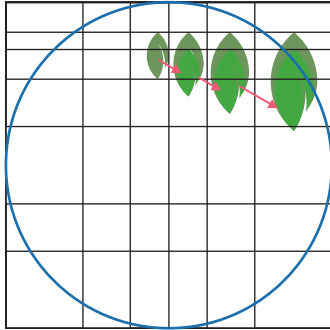

7

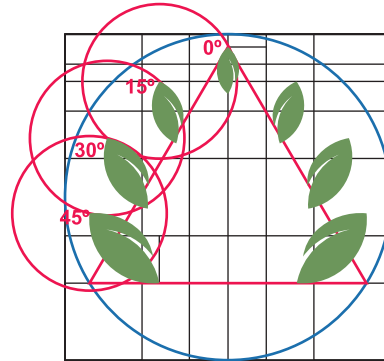

8

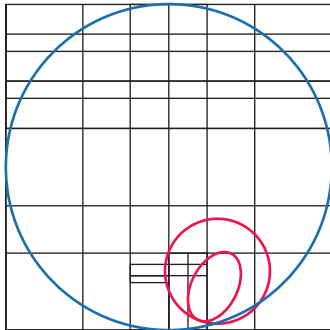

9

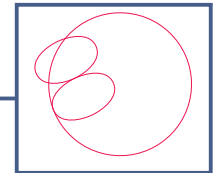
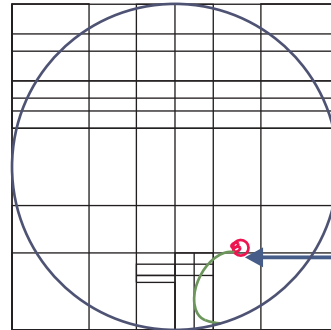

10

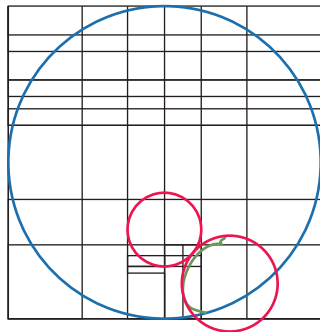

11

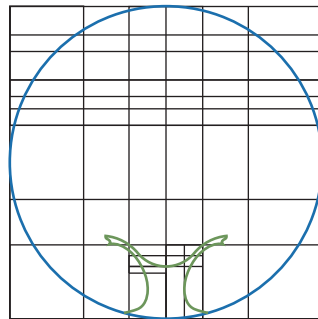

12

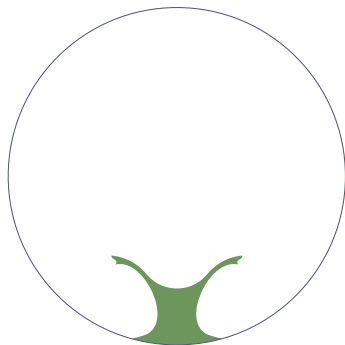

13

Construcción del elemento estrella

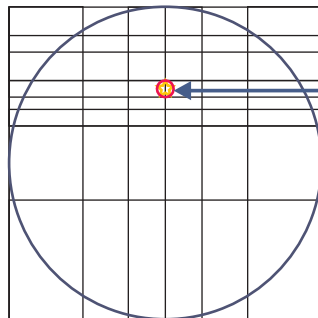

## Construcción del elemento fuego

14

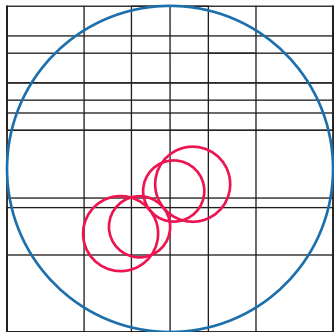

15

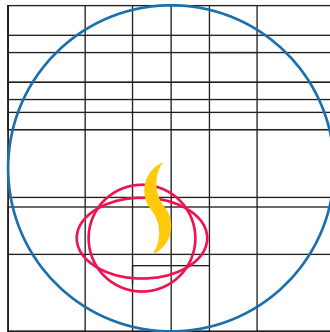

16

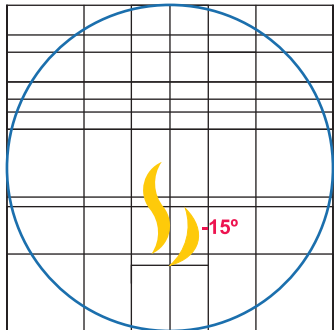

17

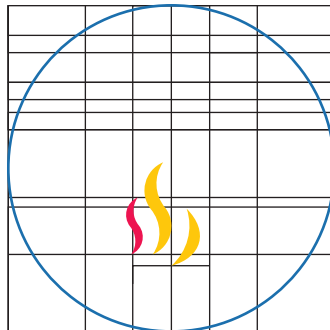

18

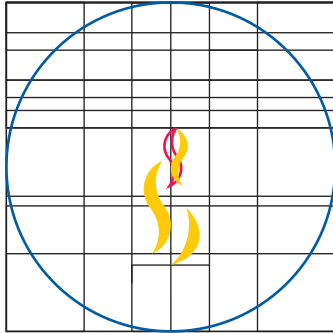

19

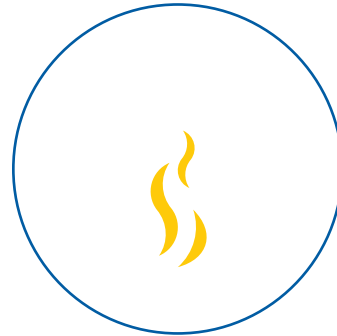

20

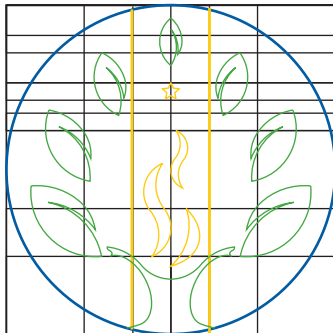

Composición  
final del isotopo



Distribución vertical



Distribución horizontal



# GAMA CROMÁTICA

Los colores RGB se utilizan para visualización en pantalla. El CMYK se utiliza para impresiones offset en policromía; los pantones, para impresión en offset a una tinta; el pantone coated (C), en papeles con esmaltado brillante; el pantone matte (M), en papeles con esmaltado mate; y el pantone uncoated (U), en aquellos papeles que no tienen esmalte.





# TIPOGRAFÍA CORPORATIVA

La familia tipográfica corporativa de la fundación es Friz Quadrata, en sus variaciones BT, Std Bold y Std Medium. Dicha tipografía debe emplearse en elementos principales y de gran visibilidad, y en documentos institucionales, según lo que determine el manual de redacción de documentos institucionales.

## Friz Quadrata BT

---

Aa Bb Cc Dd Ee Ff Gg Hh Ii Jj Kk Ll Mm Nn  
Oo Pp Qq Rr Ss Tt Uu Vv Ww Xx Yy Zz  
1234567890

## Friz Quadrata Std Medium

---

Aa Bb Cc Dd Ee Ff Gg Hh Ii Jj Kk Ll Mm Nn  
Oo Pp Qq Rr Ss Tt Uu Vv Ww Xx Yy Zz  
1234567890

## Friz Quadrata Std Bold

---

**Aa Bb Cc Dd Ee Ff Gg Hh Ii Jj Kk Ll Mm Nn  
Oo Pp Qq Rr Ss Tt Uu Vv Ww Xx Yy Zz  
1234567890**

# BLANCO Y NEGRO

Esta aplicación formada por la intersección del isotipo, con un valor cromático del 100 % negro en positivo, se utiliza para aplicaciones gráficas que deben ser fotocopiadas o para el uso de sellos; y con un valor cromático 100 % blanco en negativo, para aplicaciones gráficas a una sola tinta sobre fondos de color.

## Positivo



Juan D Castellanos  
Fundación Universitaria



Juan D Castellanos  
Fundación Universitaria

## Negativo



Juan D Castellanos  
Fundación Universitaria



Juan D Castellanos  
Fundación Universitaria

# ESCALA DE GRISES

Esta aplicación se utiliza para aplicaciones gráficas que deben ser fotocopiadas o para el uso de publicaciones en blanco y negro.

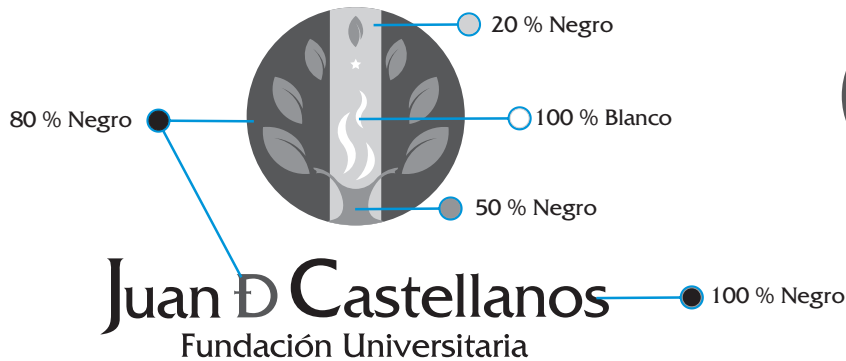

**Juan D Castellanos**  
Fundación Universitaria

# UNA TINTA

Esta aplicación se utiliza para todas las piezas gráficas institucionales que requieran una sola tinta, siempre se manejarán en el pantone 294.



# TRAMAS

Las tramas para los fondos se manejan en colores directos de pantones a un porcentaje del 5 %. La trama se puede formar con el árbol completo o partes del mismo, pero siempre deben visualizarse todos los elementos del mismo (estrella, llama y árbol).

5 %  
PANTONE  
7406



5 %  
PANTONE  
294



5 %  
PANTONE  
362



# FONDOS DE COLOR OSCURO

Esta aplicación se debe emplear siempre que el color sea negro o de color oscuro, con su respectiva reserva blanca al igual que la tipografía, exceptuando la letra D, la cual debe ir con el color de la franja amarilla.



# FONDOS DE COLOR CLARO

Esta aplicación se debe emplear siempre que el color sea blanco, color claro o las mezclas que no superan más del 50 % del porcentaje del color.



## ÁREA DE RESERVA DEL LOGO

El espacio de seguridad alrededor del logo, ya sea en su distribución vertical u horizontal (que siempre debe quedar libre), no debe ser menor al ancho de la franja amarilla central del isotipo.





# AMPLIACIÓN Y REDUCCIÓN DEL LOGO

Es incorrecto aumentar o reducir el logo desde sus laterales.  
Se recomienda hacerlo desde las esquinas, lo cual permitirá la ampliación o reducción sin perder la proporción.

Uso correcto



Uso incorrecto



# APLICACIONES DEL LOGO

## MEMBRETE

Está distribuido teniendo en cuenta los espacios reglamentarios mínimos de escritura. En el caso de ser utilizado para documentos institucionales, debe ir acompañado de la personería jurídica como se indica a continuación:

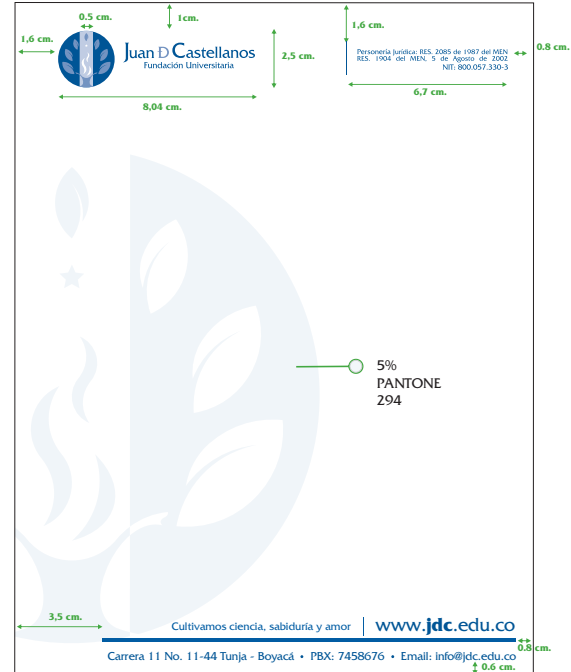

# SOBRES

Sin importar el formato, deben manejarse a una tinta con el respectivo PANTONE 294.

## Tamaño oficio



## Tamaño carta



# TARJETAS DE PRESENTACIÓN

La tarjeta de presentación está distribuida teniendo en cuenta el área de reserva y las aplicaciones del logo según el color de fondo.

Tamaño: 9 x 5,5 cm.



# ACTA INDIVIDUAL DE GRADO

Se emplea el logo a una tinta y centrado, acompañado de la personería jurídica

Logotipo a una tinta  
PANTONE 294

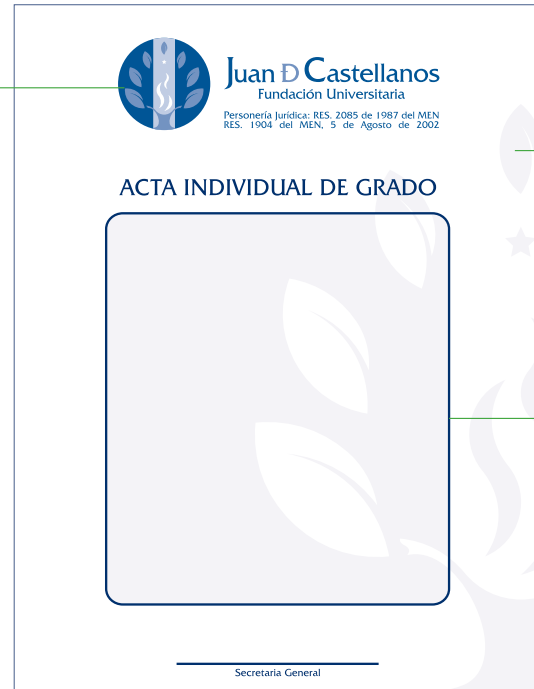

Marca de agua  
PANTONE 294 al 5 %

Área para texto

# DIPLOMA

Se emplea el logo full color y centrado, acompañado de la personería jurídica

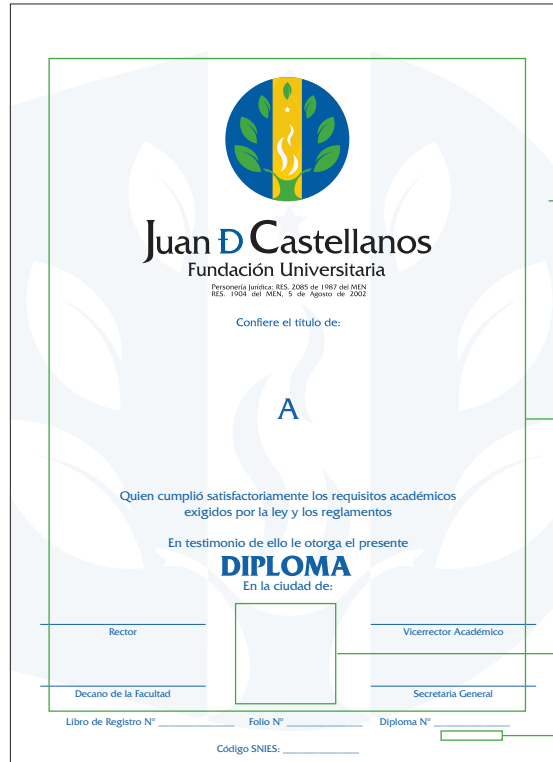

Marca de agua  
PANTONE 294 al 5 %

Área para marcas de seguridad

Juan D Castellanos  
Fundación Universitaria

Área para Escudo de Colombia

Área para código de seguridad

# IDENTIFICADOR DEPENDENCIAS Y FACULTADES

En el caso de nombrar una dependencia de la Fundación Universitaria Juan de Castellanos, se procederá a denominarla acompañada del logo institucional teniendo en cuenta el área de reserva del mismo, la tipografía institucional y su orientación vertical u horizontal. El tamaño no debe ser mayor a la longitud del logo, será proporcional a la palabra "Fundación Universitaria".



# USO DEL ESLOGAN INSTITUCIONAL





## USO DEL “VIGILADA MINEDUCACIÓN”

Cualquier artículo de mercadeo en el que se informe la existencia de la institución de educación superior, y la oferta y desarrollo de programas académicos, tales como:

Televisión pública o privada, Páginas web, Afiches publicitarios, Folletos, Volantes, Catálogos, Pendones, Vallas, Prensa escrita y electrónica, Redes sociales, Formatos de recibos de pago de derechos pecuniarios, Documentos institucionales como constancias y certificados.

En los anuncios emitidos por radio, la información sobre la institución de educación superior deberá estar seguida de la expresión “institución sujeta a inspección y vigilancia por el Ministerio de Educación Nacional”. El mensaje deberá ser transmitido de manera clara y pausada para que pueda ser comprendido por los oyentes.

Cuando se trate de piezas publicitarias conjuntas, en las cuales se incluya a entidades, instituciones u organizaciones que no estén sometidas a inspección y vigilancia del Ministerio de Educación Nacional, la expresión “vigilada Mineducación” deberá estar al lado inferior del nombre de la institución de educación superior, como se ilustra a continuación:



Fuente: Ministerio de Educación Nacional, Resolución 12220 de 2016.

# RECOMENDACIONES GENERALES

Las diferentes unidades académicas y administrativas de la institución se deben identificar exclusivamente con el logo institucional, recuerda que no está autorizada la creación ni uso de logos distintivos particularizados de cada dependencia (Circular de Rectoría 005-18 del 2 de abril de 2018).

No está permitida ninguna modificación del logo institucional o el uso indebido del mismo, por lo cual se establece su propia aplicación en este manual.

Los formatos y el logo autorizados se encuentran disponible para su uso en la página web: [www.jdc.edu.co/recursos/formatos](http://www.jdc.edu.co/recursos/formatos).

Para cualquier difusión se debe contar con la aprobación de la Unidad Asesora de Comunicaciones y Mercadeo.

MANUAL DE  
IDENTIDAD VISUAL  
CORPORATIVA

UNIDAD ASESORA DE COMUNICACIONES Y MERCADEO



Juan D Castellanos  
Fundación Universitaria